



NATIONALREGNSKAB

Input-output tabeller og multiplikatorer for Grønland 1992

Indledning

Formålet med denne publikation er at give så mange som muligt mulighed for at benytte de data og analyseresultater vedrørende det grønlandske nationalregnskab samt de input-output tabeller, som nu foreligger. Publikationen er derfor først og fremmest en præsentation af et antal tabeller med data og beregningsresultater, medens der mht. metode, kilder, anvendte nomenklaturer mm. henvises til notatet *Input/output analyse af Grønland*¹⁾, som kan rekvireres ved henvendelse til Grønlands Statistik.

Den første del af publikationen indeholder selve input-output tabellen. I dette afsnit findes desuden en forklaring på hvordan input-output tabellen skal læses og forstås. Der er tillige en tabel over de vigtigste endelige anvendelser fordelt på enkelte varegrupper og på import og grønlandsk produktion.

Den anden del af publikationen indeholder en række input-output multiplikatorer, som belyser en række strukturelle forhold i økonomien, og som er forholdsvis lette at fortolke også uden et indgående kendskab til nationaløkonomi.

Den tredje del af publikationen indeholder tabeller over de tekniske koefficienter samt over den såkaldte inverterede matrice. Tabellerne over de tekniske koefficienter indeholder oplysninger om, hvilke direkte krav til input de enkelte erhverv stiller. Den inverterede matrice er en tabel over produktionsmultiplikatorer. Disse tabeller er af teknisk karakter og kræver at brugeren er i besiddelse af et vist kendskab til input-output tabeller.

Afsnit 4 indeholder summariske oplysninger om anvendte nomenklaturer samt en erhvervsgruppering.

1. Input-output tabellen

Input-output tabellen viser varernes kredsløb i økonomien

En input-outputtabel indeholder på detaljeret niveau oplysninger om samfundets produktionsstruktur og anvendelse af varer og tjenester. Det er i tabellen muligt at se, hvorledes de enkelte erhverv modtager varer og tjenester fra de andre erhverv og ved import. Det er endvidere i tabellen muligt at se, hvordan de endelige anvendelser som konsum, investering og forbrug modtager leverancer fra erhvervene samt ved import.

I figur 1.1 er det søgt anskueliggjort, hvorledes varerne bevæger sig rundt i økonomien. I kassen *produktion* findes de enkelte erhverv, i dette tilfælde 4. Produktionen i erhvervene foregår ved, at de enkelte erhverv modtager en række varer og tjenesteydelser, dels fra de andre erhverv og dels ved import. Disse varer forarbejdes så til andre varer og tjenester, som leveres enten til andre erhverv, hvor de forbruges som råvarer, eller til endelig anvendelse, dvs. til konsum, investering eller eksport.

Note:1) Udarbejdet af Bahroecs ved Kristoffer Hvidsteen og Søren Baunsgaard

Figur 1.1

Varestrømme i det produktionsbaserede nationalregskab

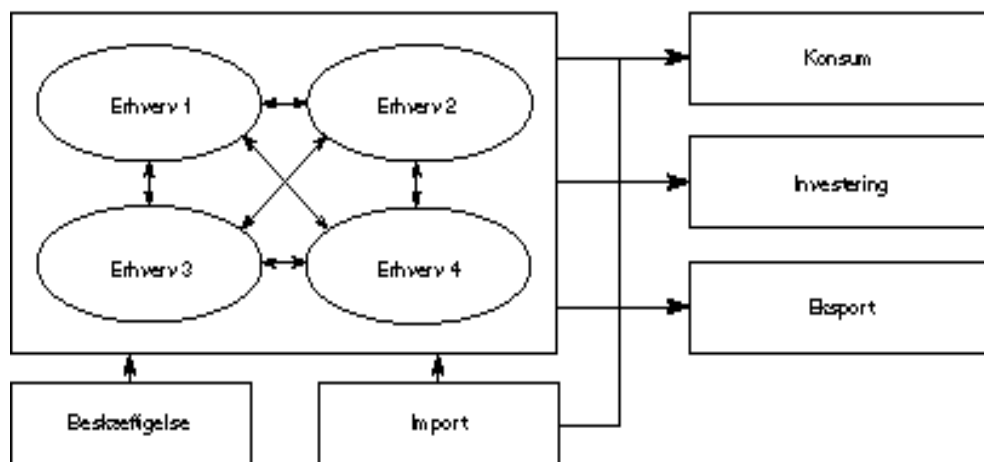

I tabel 1.1 er selve input-output tabellen vist, her en udgave med 21*21 erhverv og 6 endelige anvendelser.

Rækkerne i tabel 1.1 viser, hvordan de enkelte erhvervs produktion forbruges enten som input i de andre erhverv eller til endelig anvendelse.

Søjlerne i tabel 1.1 viser, hvordan de enkelte erhverv og endelige anvendelser modtager leverancer fra de enkelte erhverv samt fra primære input (import, beskæftigelse, indirekte skatter og aflønning af produktionsfaktorerne (værditilvækst))

Erhvervenes produktionsværdier samt importen er opgjort i basispriser, dvs. uden indirekte varetilknyttede afgifter eller subsidier. De indirekte varetilknyttede skatter og subsidier er dog opgjort i en separat række i tabellen, så de enkelte erhvervs og de enkelte endelige anvendelsers samlede forbrug i køberpriser kan beregnes.

Tabel 1.1 Input-output tabel. Grønland 1992. Mio. kr. (fortsættes)

		Input i											
		Total	I alt	0100	0500	1500	2200	3500	4000	4500	5000	5500	6000
0100	Fåre og rensdyravl samt fangst	206,56	79,79	15,20	0,00	60,03	0,00	0,74	0,00	0,00	0,00	3,81	0,00
0500	Fiskeri	829,31	740,97	0,00	0,00	740,97	0,00	0,00	0,00	0,00	0,00	0,00	0,00
1500	Fødevarer- samt tekstilindustri	2.255,79	21,82	0,00	0,00	1,73	0,00	0,84	0,00	0,00	0,00	19,25	0,00
2200	Grafisk, sten, ler og glasindustri	62,15	50,45	0,00	0,00	0,52	0,02	0,03	0,27	39,28	0,61	0,18	0,04
3500	Skibsværfter, bådebyggere mm.	77,16	61,82	4,80	41,51	10,56	0,00	0,00	0,53	0,12	0,00	0,00	0,00
4000	El-, varme og vandforsyning	527,50	285,69	0,00	0,54	61,70	0,32	2,59	29,06	23,99	27,65	8,13	0,98
4500	Bygge- og anlægsvirksomhed	1.674,75	527,28	0,80	6,37	177,24	0,73	3,22	52,28	22,97	20,56	5,91	0,44
5000	Handel- og reparationsvirksomhed	902,88	337,63	4,11	23,51	53,73	12,40	5,40	15,11	66,09	10,31	26,74	17,92
5500	Hotel og restauration	271,74	138,97	0,00	18,71	8,42	0,00	0,00	0,00	13,59	0,00	3,61	0,00
6000	Landtransport	110,80	59,45	0,00	8,62	6,33	0,00	0,00	0,00	12,01	2,99	0,00	0,00
6100	Søtransport	774,22	418,59	0,00	18,03	73,13	0,00	2,34	14,25	97,66	104,83	3,27	0,00
6200	Lufttransport	679,19	407,71	0,00	24,17	33,44	0,14	0,00	2,71	42,64	24,75	4,88	0,78
6400	Post og telefon	481,19	325,41	0,05	17,02	59,70	0,75	1,97	8,89	32,71	24,14	6,02	2,84
6500	Banker	160,86	129,44	0,17	6,11	25,06	0,20	0,48	3,25	13,90	5,57	2,12	0,68
7010	Boligbenyttelsen	452,00	0,00	0,00	0,00	0,00	0,00	0,00	0,00	0,00	0,00	0,00	0,00
7100	Forretningsservice	330,52	257,31	0,00	18,82	29,57	0,02	0,44	6,92	17,21	17,86	14,97	2,76
7500	Offentlige tjenester	3.685,82	320,66	0,00	0,00	37,86	0,00	0,00	5,26	6,31	0,00	0,00	0,00
9000	Kloak og renovation, mm.	5,82	3,97	0,00	0,06	0,29	0,01	0,04	0,06	0,28	0,49	0,13	0,01
9100	Foreninger, organisationer mm.	45,85	0,00	0,00	0,00	0,00	0,00	0,00	0,00	0,00	0,00	0,00	0,00
9200	Forlystelser samt husholdningsservice	119,97	5,54	0,00	0,00	0,17	0,00	0,00	0,00	0,00	0,00	1,00	0,00
9900	Internationale organisationer	2,83	0,00	0,00	0,00	0,00	0,00	0,00	0,00	0,00	0,00	0,00	0,00
	I alt grønlandske erhverv	13.656,91	4.172,48	25,15	183,49	1.380,45	14,58	18,08	138,06	389,16	239,88	100,02	26,45
	Import	4.917,66	2.230,51	22,05	149,79	353,92	22,20	26,49	84,80	525,61	113,41	35,09	11,83
	Turistindtægter mv.	0,00											
	Varetilknyttede indirekte skatter	61,21	-93,31	0,12	-1,82	-67,78	0,06	0,16	0,92	-3,26	-0,33	4,49	0,18
	Anvendelse i køberpriser	18.635,77	6.309,68	47,32	331,45	1.666,59	36,83	44,73	223,78	911,51	352,96	139,60	38,46
	Værditilvækst i markedspriser		7.347,23	159,24	497,86	589,20	25,32	32,42	303,72	763,24	549,92	132,14	72,33
	Beskæftigelse		24.510,00	625,00	3.450,00	1.502,00	55,00	210,00	425,00	3.200,00	3.370,00	730,00	270,00

I tabel 1.2 er vist tilgangen af varer og tjenester til de endelige anvendelser privat konsum, offentligt konsum og bruttoinvesteringer. Tilgangen er opdelt på samlet tilgang samt på tilgang af Grønlandsk produktion og import. Tabellen viser således hvilket varer og tjenester disse anvendelser forbruger.

Tabel 1.2 Tilgang til privat konsum, offentligt konsum og bruttoinvesteringer. Grønland 1992. 1.000 kr.

HS-afsnit	Privat konsum			Offentligt konsum			Bruttoinvesteringer		
	I alt	Grønlandsk produktion	Import	I alt	Grønlandsk produktion	Import	I alt	Grønlandsk produktion	Import
I alt	4.072.181	2.862.579	1.209.602	4.213.956	3.475.278	738.678	1.858.017	1.094.520	763.497
I Animalske produkter	626.178	447.639	178.539	0	0	0	0	0	0
II Vegetabiliske produkter	84.472	21.392	63.080	0	0	0	0	0	0
III Animalske og vegetabiliske fedtstoffer	8.078	1.839	6.239	0	0	0	0	0	0
IV Produkter fra næringsmiddelindustrien	978.796	638.380	340.417	0	0	0	0	0	0
V Mineralske produkter	9.371	1.271	8.100	0	0	0	0	0	0
VI Produkter af kemiske og nærtstående industrier	36.745	8.692	28.053	37.641	0	37.641	0	0	0
VII Plast og gummi og varer deraf	2.652	284	2.368	0	0	0	0	0	0
VIII Huder, skind, læder mm.	18.882	11.732	7.150	0	0	0	0	0	0
IX Træ og varer deraf	1.511	220	1.292	0	0	0	0	0	0
X Papirmasse o.l.	46.800	13.463	33.337	18.119	7.700	10.418	0	0	0
XI Tekstilvarer	124.128	35.264	88.864	0	0	0	21.000	9.446	11.554
XII Fodtøj, hatte, paraplyer mm.	51.740	13.195	38.545	0	0	0	0	0	0
XIII Varer af sten, glas, keramik mm.	5.668	880	4.788	0	0	0	0	0	0
XIV Perler, ædelmetal o.l.	9.007	5.410	3.597	0	0	0	0	0	0
XV Uædle metaller	10.046	1.250	8.796	0	0	0	1.188	125	1.063
XVI Maskiner og apparater	45.645	2.750	42.895	0	0	0	399.161	7.698	391.462
XVII Transportmidler	12.105	1.765	10.340	346	0	346	267.425	8.342	259.083
XVIII Optisk udstyr og måleinstrumenter	8.236	975	7.261	3.253	0	3.253	42.980	2.615	40.366
XIX Våben og ammunition	260	11	248	0	0	0	2.950	30	2.920
XX Diverse varer	93.276	35.399	57.877	0	0	0	68.219	11.170	57.049
XXI Kunst, antikviteter mm.	602	0	602	0	0	0	0	0	0
Varer uspecificerede	75.565	14.268	61.297	0	0	0	0	0	0
Tjenester	1.822.416	1.606.500	215.916	4.154.598	3.467.578	687.020	1.055.093	1.055.093	0

(fortsat)

erhverv											I alt	Privat konsum	Offentligt konsum	Non-profit konsum	Bruttoinvesteringer	Lagerændringer	Eksport
6100	6200	6400	6500	7010	7100	7500	9000	9100	9200	9900							
0,00	0,00	0,00	0,00	0,00	0,00	0,00	0,00	0,00	0,00	0,00	126,77	125,07	0,00	0,00	0,00	0,00	1,70
0,00	0,00	0,00	0,00	0,00	0,00	0,00	0,00	0,00	0,00	0,00	88,35	20,56	0,00	0,00	0,00	0,00	67,79
0,00	0,00	0,00	0,00	0,00	0,00	0,00	0,00	0,00	0,00	0,00	2.233,97	328,70	0,00	0,00	7,43	60,00	1.837,84
0,28	0,68	0,17	0,06	0,16	0,67	7,41	0,00	0,02	0,04	0,00	11,71	3,55	7,70	0,00	0,00	0,00	0,46
4,05	0,24	0,00	0,00	0,00	0,00	0,00	0,00	0,00	0,00	0,00	15,34	14,67	0,00	0,00	0,67	0,00	0,00
2,55	5,33	9,15	4,06	0,00	6,86	98,12	0,01	1,54	3,10	0,00	241,81	241,81	0,00	0,00	0,00	0,00	0,00
9,64	35,61	30,21	5,75	39,14	10,93	100,22	0,07	0,21	5,01	0,00	1.147,47	92,38	0,00	0,00	1.055,09	0,00	0,00
21,25	27,22	3,95	1,21	10,25	8,88	25,33	0,11	0,22	3,79	0,09	565,25	533,92	0,00	0,00	31,33	0,00	0,00
0,00	4,68	9,35	0,00	0,00	1,87	71,74	0,00	2,34	4,68	0,00	132,76	132,76	0,00	0,00	0,00	0,00	0,00
0,58	4,74	0,00	0,29	0,43	0,69	22,76	0,00	0,00	0,00	0,00	51,35	47,07	4,28	0,00	0,00	0,00	0,00
19,49	36,94	7,73	0,00	0,00	0,33	37,80	0,00	0,00	2,80	0,00	355,63	208,45	47,18	0,00	0,00	0,00	100,00
0,00	90,14	27,96	13,90	0,00	15,04	125,29	0,00	0,00	1,87	0,00	271,48	213,85	49,56	0,00	0,00	0,00	8,07
22,00	22,64	6,45	8,58	0,93	8,35	98,21	0,15	0,95	2,97	0,07	155,78	137,19	0,00	0,00	0,00	0,00	18,59
15,26	10,92	2,97	0,12	2,79	1,69	35,74	0,04	0,28	2,08	0,02	31,43	31,43	0,00	0,00	0,00	0,00	0,00
0,00	0,00	0,00	0,00	0,00	0,00	0,00	0,00	0,00	0,00	0,00	452,00	452,00	0,00	0,00	0,00	0,00	0,00
33,91	25,33	4,67	21,33	0,55	8,01	48,47	0,00	1,39	4,88	0,20	73,21	46,10	1,01	0,00	0,00	0,00	26,10
12,62	0,00	0,00	0,00	0,00	0,00	258,61	0,00	0,00	0,00	0,00	3.365,17	100,00	3.265,17	0,00	0,00	0,00	0,00
0,02	0,07	0,20	0,26	0,00	0,17	1,73	0,00	0,02	0,15	0,00	1,85	1,85	0,00	0,00	0,00	0,00	0,00
0,00	0,00	0,00	0,00	0,00	0,00	0,00	0,00	0,00	0,00	0,00	45,85	0,00	0,00	45,85	0,00	0,00	0,00
0,17	0,33	0,00	0,00	0,00	0,28	3,60	0,00	0,00	0,00	0,00	114,43	16,87	97,56	0,00	0,00	0,00	0,00
0,00	0,00	0,00	0,00	0,00	0,00	0,00	0,00	0,00	0,00	0,00	2,83	0,00	2,83	0,00	0,00	0,00	0,00
141,82	264,88	102,80	55,55	54,25	63,77	935,04	0,38	6,96	31,36	0,38	9.484,43	2.748,23	3.475,28	45,85	1.094,52	60,00	2.060,54
299,33	80,02	31,26	16,19	69,46	43,72	326,08	0,53	1,60	16,74	0,38	2.687,15	1.209,62	738,68	0,00	763,50	-112,55	87,90
1,77	-4,18	-3,14	-1,26	0,33	-1,73	-17,88	0,00	0,03	0,00	0,00	154,52	112,34	0,00	2,50	12,61	0,00	27,07
442,92	340,72	130,92	70,47	124,05	105,75	1.243,24	0,91	8,60	48,10	0,76	12.326,09	4.004,18	4.213,96	48,35	1.870,63	-52,55	2.241,52
331,30	338,47	350,27	90,39	327,95	224,77	2.442,59	4,91	37,25	71,87	2,07							
560,00	719,00	668,00	300,00	118,00	771,00	7.165,00	14,00	115,00	236,00	7,00							

2. Multiplikatorer

Multiplikatorerne er simple økonomiske konsekvensberegninger

Hvis det antages, at forholdet mellem erhvervenes krav til input er konstant, samt at produktionsfunktionerne er lineære og homogene af 1. grad, dvs. at der ikke er stordriftsfordele eller -ulempen, kan input-output tabellen bearbejdes, så der kan foretages simple økonomiske konsekvensberegninger. Disse antagelser kan synes tvivlsomme, men det må erindres, at der er tale om makroøkonomisk stærkt aggregerede størrelser.

Det kan således beregnes hvor store effekter ændringer i udefra givne variable (som fx konsum, investeringer eller eksport), vil have på størrelser som bestemmes indenfor modellen (som fx produktion, import og beskæftigelse).

Ved en ændring i en udefra givet variabel vil der være en direkte effekt på de variable, som bestemmes indenfor modellen. Hvis fx det private konsum stiger en mio. kr. vil den direkte efterspørgsel efter produkter til privat konsum ligeledes stige med en mio. kr. En del af denne efterspørgsel vil være import, og en del vil blive leveret af de grønlandske erhverv. Udover denne direkte effekt vil der også være en indirekte effekt. Da de grønlandske erhverv nu skal levere mere til det private konsum, vil de kræve leverancer dels fra de andre erhverv og dels fra import. Disse erhverv vil så igen kræve leverancer fra de øvrige erhverv osv. I princippet i en uendelig proces, der dog har en grænseværdi, som kan beregnes.

De følgende tabeller indeholder beregninger over de direkte effekter af ændringer i de udefra givne variable, samt over de samlede effekter dvs. de direkte plus de indirekte effekter. Disse størrelser kaldes multiplikatorer, da de viser effekten på den indenfor modellen bestemte variabel, når den udenfor modellen bestemte variabel ændres med en enhed.

Kun produktionsmultiplikatorer er beregnet

De her beregnede multiplikatorer er produktionsmultiplikatorer, idet de udelukkende medtager de effekter der opstår ved erhvervenes indbyrdes leverancer, medens de effekter, der opstår ved at indkomsterne ændrer sig som følge af ændringer i de udefra givne variable, ikke er beregnet.

Multiplikatorer bedst anvendelige i forbindelse med små ændringer

Pga. de forsimplede antagelser om produktionsfunktionerne, samt da det kun er produktionsmultiplikatorerne, der er beregnet, er de beregnede multiplikatorer ikke velegnede til beregninger af konsekvenser af store ændringer i de udefra givne variable. De er således ikke velegnede til at analysere fx strukturpolitiske ændringer, men i højere grad til at vurdere konsekvenser af fx mindre finanspolitiske tiltag.

Tabel 2.1

Erhvervenes direkte krav til input. Pct.

	Grønlandsk produktion	Grønlandske tjenester	Import	Tjenesteimport	Værditilvækst basispriser	Beskæftigelse Person pr. mio. kr.
0100 Fåre og rensdyravl samt fangst	12,2	2,8	10,7	0,0	77,2	3,03
0500 Fiskeri	22,1	20,0	18,1	5,5	59,8	4,16
1000 Fødevarer- samt tekstilindustri	61,2	23,7	15,7	6,2	23,1	0,67
2000 Grafisk, sten, ler og glasindustri	23,5	3,8	35,7	0,1	40,8	0,88
3000 Skibsværfter, bådbyggere mm.	23,4	15,1	34,3	1,1	42,2	2,72
4000 El-, varme og vandforsyning	26,2	24,2	16,1	3,5	57,8	0,81
4500 Bygge, og anlægsvirksomhed	23,2	17,1	31,4	7,0	45,4	1,91
5000 Handel- og reparationsvirksomhed	26,6	25,5	12,6	6,2	60,9	3,73
5500 Hotel og restauranter	36,8	18,8	12,9	2,9	50,3	2,69
6000 Landtransport	23,9	22,4	10,7	1,2	65,5	2,44
6100 Søtransport	18,3	15,8	38,7	22,3	43,0	0,72
6200 Lufttransport	39,0	37,8	11,8	4,4	49,2	1,06
6400 Post og telefon	21,4	21,0	6,5	4,4	72,1	1,39
6500 Banker	34,5	34,1	10,1	8,2	55,4	1,86
7000 Boligbenyttelsen	12,0	9,9	15,4	1,6	72,6	0,26
7100 Forretningsservice	19,3	16,8	13,2	3,6	67,5	2,33
7500 Offentlige tjenester	25,4	24,7	8,8	5,8	65,8	1,94
9000 Kloak og renovation, mm.	6,5	4,8	9,1	1,2	84,4	2,40
Foreninger, organisationer samt velfærdsinstitutioner	15,2	14,7	3,5	1,2	81,3	2,51
9200 Forlystelser samt husholdningsservice	26,1	23,7	14,0	3,2	59,9	1,97
9900 Internationale organisationer	13,4	10,3	13,3	1,2	73,3	2,48

Tabel 2.2

Erhvervenes direkte og indirekte krav til input. Pct.

	Grøn- landsk pro- duktion	Grøn- landsk tjenester	Import	tjeneste- import	Værdi- tilvækst basis- priser	Beskæf- tigelse Person pr. mio. kr.
0100 Fåre og rensdyravl samt fangst	15,9	4,3	12,6	0,3	85,6	3,37
0500 Fiskeri	43,3	28,4	23,7	7,6	69,1	4,46
1500 Fødevare- samt tekstilindustri	64,6	25,6	17,2	6,5	28,3	0,93
2200 Grafisk, sten, ler og glasindustri	25,0	5,0	37,0	0,4	44,0	0,99
3500 Skibsværfter, bådebyggere mm.	26,5	16,9	36,2	1,7	48,3	3,04
4000 El-, varme og vandforsyning	40,3	35,0	23,9	5,6	86,2	1,80
4500 Bygge, og anlægsvirksomhed	49,2	36,6	45,6	11,0	96,2	3,35
5000 Handel- og reparationsvirksomhed	55,8	44,6	34,8	9,7	121,2	5,86
5500 Hotel og restauration	42,8	23,7	15,7	3,9	64,9	3,20
6000 Landtransport	25,9	24,0	11,8	1,6	68,9	2,57
6100 Søtransport	39,1	31,7	51,6	26,1	80,8	2,21
6200 Luftransport	62,5	57,9	22,3	8,4	92,5	2,50
6400 Post og telefon	38,9	34,7	16,8	7,6	108,6	2,67
6500 Banker	40,6	38,8	13,9	9,5	67,8	2,27
7010 Boligbenyttelsen	12,0	9,9	15,4	1,6	72,6	0,26
7100 Forretningsservice	40,1	33,9	24,3	7,9	110,5	3,85
7500 Offentlige tjenester	29,8	28,1	11,2	6,9	74,0	2,18
9000 Kloak og renovation, mm.	6,7	5,0	9,3	1,3	84,9	2,42
Foreninger, organisationer samt velfærdsinstitutioner	15,2	14,7	3,5	1,2	81,3	2,51
9200 Forlystelser samt husholdningsservice	26,4	23,9	14,1	3,2	60,4	1,99
9900 Internationale organisationer	13,4	10,3	13,3	1,2	73,3	2,48

Tabel 2.3

De endelige anvendelsers direkte krav på input fra erhverv. Pct.

	Privat konsum	Offentligt konsum	Non-profit konsum	Brutto- investe- ringer	Ekspert
0100 Fåre og rensdyravl samt fangst	3,16	0,00	0,00	0,00	0,08
0500 Fiskeri	0,52	0,00	0,00	0,00	3,16
1500 Fødevare- samt tekstilindustri	8,31	0,00	0,00	0,40	85,54
2200 Grafisk, sten, ler og glasindustri	0,09	0,18	0,00	0,00	0,02
3500 Skibsværfter, bådebyggere mm.	0,37	0,00	0,00	0,04	0,00
4000 El-, varme og vandforsyning	6,11	0,00	0,00	0,00	0,00
4500 Bygge, og anlægsvirksomhed	2,33	0,00	0,00	56,79	0,00
5000 Handel- og reparationsvirksomhed	13,49	0,00	0,00	1,69	0,00
5500 Hotel og restauration	3,35	0,00	0,00	0,00	0,00
6000 Landtransport	1,19	0,10	0,00	0,00	0,00
6100 Søtransport	5,27	1,12	0,00	0,00	4,65
6200 Luftransport	5,40	1,18	0,00	0,00	0,38
6400 Post og telefon	3,47	0,00	0,00	0,00	0,87
6500 Banker	0,79	0,00	0,00	0,00	0,00
7010 Boligbenyttelsen	11,42	0,00	0,00	0,00	0,00
7100 Forretningsservice	1,16	0,02	0,00	0,00	1,21
7500 Offentlige tjenester	2,53	77,48	0,00	0,00	0,00
9000 Kloak og renovation, mm.	0,05	0,00	0,00	0,00	0,00
Foreninger, organisationer samt velfærdsinstitutioner	0,00	0,00	100,00	0,00	0,00
9200 Forlystelser samt husholdningsservice	0,43	2,32	0,00	0,00	0,00
9900 Internationale organisationer	0,00	0,07	0,00	0,00	0,00
Import	30,56	17,53	0,00	41,09	4,09
Beskæftigelse	1,17	1,58	2,51	1,15	0,78

Tabel 2.4

De endelige anvendelsers direkte og indirekte krav på input fra erhverv. Pct.

	Privat konsum	Offentligt konsum	Non-profit konsum	Brutto- investe- ringer	Eksport
0100 Fåre og rensdyravl samt fangst	3,72	0,03	0,09	0,02	2,59
0500 Fiskeri	3,34	0,04	0,12	0,14	31,31
1500 Fødevarer- samt tekstilindustri	8,59	0,13	0,37	0,44	85,72
2200 Grafisk, sten, ler og glasindustri	0,30	0,45	0,09	1,38	0,27
3500 Skibsværfter, bådebyggere mm.	0,72	0,02	0,01	0,09	2,09
4000 El-, varme og vandforsyning	7,93	2,78	3,96	1,20	3,26
4500 Bygge, og anlægsvirksomhed	6,56	3,39	1,40	58,22	8,56
5000 Handel- og reparationsvirksomhed	16,27	1,66	1,38	4,75	4,53
5500 Hotel og restauraion	3,83	1,88	5,26	0,54	1,30
6000 Landtransport	1,45	0,69	0,03	0,46	0,70
6100 Søtransport	8,98	2,94	0,52	4,26	9,89
6200 Luftransport	8,17	5,30	0,67	2,15	4,20
6400 Post og telefon	5,49	2,92	2,54	1,63	4,96
6500 Banker	1,63	1,10	0,77	0,68	1,67
7010 Boligbenyttelsen	11,42	0,00	0,00	0,00	0,00
7100 Forretningservice	3,22	2,00	3,69	1,16	4,36
7500 Offentlige tjenester	3,14	83,43	0,06	0,33	1,79
9000 Kloak og renovation, mm.	0,07	0,05	0,05	0,02	0,03
9100 Foreninger, organisationer samt velfærdsinstitutioner	0,00	0,00	100,00	0,00	0,00
9200 Forlystelser samt husholdningsservice	0,45	2,41	0,02	0,01	0,02
9900 Internationale organisationer	0,00	0,07	0,00	0,00	0,00
import	46,77	29,82	6,58	63,15	33,85
Beskæftigelse	1,70	2,08	2,92	1,47	2,78

Tabel 2.5

De endelige anvendelsers direkte krav på input. Pct.

HS-afsnit	Privat konsum	Offentligt konsum	Non-profit konsum	Brutto- investe- ringer	Eksport
I Animalske produkter	15,38	0,00	0,00	0,00	58,99
II Vegetabiliske produkter	2,07	0,00	0,00	0,00	0,00
III Animalske og vegetabiliske fedtstoffer	0,20	0,00	0,00	0,00	0,01
IV Produkter fra næringsmiddelindustrien	24,04	0,00	0,00	0,00	29,53
V Mineralske produkter	0,23	0,00	0,00	0,00	1,23
VI Produkter af kemiske og nærtstående indust	0,90	0,89	0,00	0,00	0,00
VII Plast og gummi og varer deraf	0,07	0,00	0,00	0,00	0,01
VIII Huder, skind, læder mm.	0,46	0,00	0,00	0,00	0,26
IX Træ og varer deraf	0,04	0,00	0,00	0,00	0,00
X Papirmasse o.l.	1,15	0,43	0,00	0,00	0,02
XI Tekstilvarer	3,05	0,00	0,00	1,13	0,02
XII Fodtøj, hatte, paraplyer mm.	1,27	0,00	0,00	0,00	0,00
XIII Varer af sten, glas, keramik mm.	0,14	0,00	0,00	0,00	0,00
XIV Perler, ædelmetal o.l.	0,22	0,00	0,00	0,00	0,00
XV Uædle metaller	0,25	0,00	0,00	0,06	0,04
XVI Maskiner og apparater	1,12	0,00	0,00	21,48	0,22
XVII Transportmidler	0,30	0,01	0,00	14,39	1,33
XVIII Optisk udstyr og måleinstrumenter	0,20	0,08	0,00	2,31	0,10
XIX Våben og ammunition	0,01	0,00	0,00	0,16	0,00
XX Diverse varer	2,29	0,00	0,00	3,67	0,00
XXI Kunst, antikviteter mm.	0,01	0,00	0,00	0,00	0,87
Varer uspecificerede	1,86	0,00	0,00	0,00	1,11
Tjenester	44,75	98,59	100,00	56,79	6,25

Tabel 2.6

De endelige anvendelsers direkte og indirekte krav på input. Pct.

HS-afsnit		Privat konsum	Offentligt konsum	Non-profit konsum	Brutto- investe- ringer	Eksport
I	Animalske produkter	17,22	0,32	10,06	0,22	92,81
II	Vegetabiliske produkter	2,09	0,11	0,18	0,00	0,13
III	Animalske og vegetabiliske fedtstoffer	0,20	0,01	0,01	0,00	0,05
IV	Produkter fra næringsmiddelindustrien	24,29	0,45	4,79	0,04	33,15
V	Mineralske produkter	1,05	0,35	9,59	1,92	3,80
VI	Produkter af kemiske og nærtstående industrier	1,01	1,22	2,69	1,39	0,27
VII	Plast og gummi og varer deraf	0,18	0,08	1,54	0,92	1,08
VIII	Huder, skind, læder mm.	0,51	0,00	0,20	0,01	1,21
IX	Træ og varer deraf	0,22	0,09	3,50	3,59	0,49
X	Papirmasse o.l.	1,32	1,11	2,61	0,42	1,01
XI	Tekstilvarer	3,11	0,18	1,10	1,47	0,57
XII	Fodtøj, hatte, paraplyer mm.	1,27	0,00	0,00	0,00	0,00
XIII	Varer af sten, glas, keramik mm.	0,23	0,08	1,65	1,60	0,22
XIV	Perler, ædelmetal o.l.	0,22	0,00	0,01	0,01	0,00
XV	Uædle metaller	0,54	0,19	4,89	3,87	1,41
XVI	Maskiner og apparater	1,36	0,25	3,49	23,31	0,84
XVII	Transportmidler	0,43	0,05	0,97	14,47	1,42
XVIII	Optisk udstyr og måleinstrumenter	0,21	0,10	0,11	2,34	0,13
XIX	Våben og ammunition	0,01	0,02	0,02	0,16	0,04
XX	Diverse varer	2,30	0,06	0,16	3,73	0,04
XXI	Kunst, antikviteter mm.	0,01	0,00	0,00	0,00	0,87
	Varer uspecificerede	1,95	0,21	3,96	0,75	1,68
	Tjenester	50,99	122,15	184,89	71,86	42,10

3. Tekniske koefficienter og den inverterede matrix

Tabellen over de tekniske koefficienter er beregnet ved at dividere de enkelte elementer i input-output tabellen med søjlesummen, og viser i hvilket forhold de enkelte erhverv kræver input. Summen af elementer i hver søjle er således en. Tabel 3.1 er således en tabel over erhvervenes direkte krav til input.

Den inverterede matrix er beregnet på baggrund af de tekniske koefficienter, og viser de samlede effekter af en stigning efter de enkelte erhvervs produkter. Hver søjle viser således hvor meget mere de enkelte erhverv skal levere ved en stigning efter erhvervets produkter på en enhed. Tabel 3.2 er således en tabel over erhvervenes direkte og indirekte krav til input.

Tabel 3.1 De tekniske koefficienter (fortsættes)

									Input i
		0100	0500	1500	2200	3500	4000	4500	5000
0100	Fåre og rensdyravl samt fangst	0,074	0,000	0,027	0,000	0,010	0,000	0,000	0,000
0500	Fiskeri	0,000	0,000	0,328	0,000	0,000	0,000	0,000	0,000
1500	Fødevarer- samt tekstilindustri	0,000	0,000	0,001	0,000	0,011	0,000	0,000	0,000
2200	Grafisk, sten, ler og glasindustri	0,000	0,000	0,000	0,000	0,000	0,001	0,023	0,001
3500	Skibsværfter, bådebyggere mm.	0,023	0,050	0,005	0,000	0,000	0,000	0,000	0,000
4000	El-, varme og vandforsyning	0,000	0,001	0,027	0,005	0,034	0,055	0,014	0,031
4500	Bygge, og anlægsvirksomhed	0,004	0,008	0,079	0,012	0,042	0,099	0,014	0,023
5000	Handel- og reparationsvirksomhed	0,020	0,028	0,024	0,200	0,070	0,029	0,039	0,011
5500	Hotel og restauranter	0,000	0,023	0,004	0,000	0,000	0,000	0,008	0,000
6000	Landtransport	0,000	0,010	0,003	0,000	0,000	0,000	0,007	0,003
6100	Søtransport	0,000	0,022	0,032	0,000	0,030	0,027	0,058	0,116
6200	Lufttransport	0,000	0,029	0,015	0,002	0,000	0,005	0,025	0,027
6400	Post og telefon	0,000	0,021	0,026	0,012	0,026	0,017	0,020	0,027
6500	Banker	0,001	0,007	0,011	0,003	0,006	0,006	0,008	0,006
7010	Boligbenyttelsen	0,000	0,000	0,000	0,000	0,000	0,000	0,000	0,000
7100	Forretningservice	0,000	0,023	0,013	0,000	0,006	0,013	0,010	0,020
7500	Offentlige tjenester	0,000	0,000	0,017	0,000	0,000	0,010	0,004	0,000
9000	Kloak og renovation, mm.	0,000	0,000	0,000	0,000	0,000	0,000	0,000	0,001
9100	Foreninger, organisationer samt velfærdsinstitutioner	0,000	0,000	0,000	0,000	0,000	0,000	0,000	0,000
9200	forlystelser samt husholdningsservice	0,000	0,000	0,000	0,000	0,000	0,000	0,000	0,000
9900	Internationale organisationer	0,000	0,000	0,000	0,000	0,000	0,000	0,000	0,000
	Import	0,107	0,181	0,157	0,357	0,343	0,161	0,314	0,126
	Værditilvækst basispriser	0,772	0,598	0,231	0,408	0,422	0,578	0,454	0,609

(fortsat)

erhverv												
5500	6000	6100	6200	6400	6500	7010	7100	7500	9000	9100	9200	9900
0,014	0,000	0,000	0,000	0,000	0,000	0,000	0,000	0,000	0,000	0,000	0,000	0,000
0,000	0,000	0,000	0,000	0,000	0,000	0,000	0,000	0,000	0,000	0,000	0,000	0,000
0,071	0,000	0,000	0,000	0,000	0,000	0,000	0,000	0,000	0,000	0,000	0,000	0,000
0,001	0,000	0,000	0,001	0,000	0,000	0,000	0,002	0,002	0,000	0,000	0,000	0,000
0,000	0,000	0,005	0,000	0,000	0,000	0,000	0,000	0,000	0,000	0,000	0,000	0,000
0,030	0,009	0,003	0,008	0,019	0,025	0,000	0,021	0,027	0,001	0,034	0,026	0,000
0,022	0,004	0,012	0,052	0,063	0,036	0,087	0,033	0,027	0,012	0,005	0,042	0,000
0,098	0,162	0,027	0,040	0,008	0,008	0,023	0,027	0,007	0,019	0,005	0,032	0,030
0,013	0,000	0,000	0,007	0,019	0,000	0,000	0,006	0,019	0,000	0,051	0,039	0,000
0,000	0,000	0,001	0,007	0,000	0,002	0,001	0,002	0,006	0,000	0,000	0,000	0,000
0,012	0,000	0,025	0,054	0,016	0,000	0,000	0,001	0,010	0,000	0,000	0,023	0,000
0,018	0,007	0,000	0,133	0,058	0,086	0,000	0,046	0,034	0,000	0,000	0,016	0,000
0,022	0,026	0,028	0,033	0,013	0,053	0,002	0,025	0,027	0,026	0,021	0,025	0,026
0,008	0,006	0,020	0,016	0,006	0,001	0,006	0,005	0,010	0,006	0,006	0,017	0,006
0,000	0,000	0,000	0,000	0,000	0,000	0,000	0,000	0,000	0,000	0,000	0,000	0,000
0,055	0,025	0,044	0,037	0,010	0,133	0,001	0,024	0,013	0,000	0,030	0,041	0,071
0,000	0,000	0,016	0,000	0,000	0,000	0,000	0,000	0,070	0,000	0,000	0,000	0,000
0,000	0,000	0,000	0,000	0,000	0,002	0,000	0,001	0,000	0,000	0,000	0,001	0,000
0,000	0,000	0,000	0,000	0,000	0,000	0,000	0,000	0,000	0,000	0,000	0,000	0,000
0,004	0,000	0,000	0,000	0,000	0,000	0,000	0,001	0,001	0,000	0,000	0,000	0,000
0,000	0,000	0,000	0,000	0,000	0,000	0,000	0,000	0,000	0,000	0,000	0,000	0,000
0,129	0,107	0,387	0,118	0,065	0,101	0,154	0,132	0,088	0,091	0,035	0,140	0,133
0,503	0,655	0,430	0,492	0,721	0,554	0,726	0,675	0,658	0,844	0,813	0,599	0,733

Tabel 3.2 Den inverterede matrix (fortsættes)

	0100	0500	1500	2200	3500	4000	4500	Input i 5000
0100 Fåre og rensdyravl samt fangst	1,080	0,001	0,029	0,000	0,011	0,000	0,000	0,000
0500 Fiskeri	0,000	1,001	0,329	0,000	0,004	0,000	0,000	0,000
1500 Fødevarer- samt tekstilindustri	0,000	0,002	1,002	0,000	0,011	0,000	0,001	0,000
2200 Grafisk, sten, ler og glasindustri	0,000	0,001	0,003	1,001	0,002	0,003	0,024	0,002
3500 Skibsværfter, bådebyggere mm.	0,025	0,050	0,022	0,000	1,001	0,000	0,001	0,001
4000 El-, varme og vandforsyning	0,002	0,007	0,037	0,013	0,041	1,063	0,020	0,036
4500 Bygge, og anlægsvirksomhed	0,006	0,018	0,097	0,021	0,053	0,112	1,024	0,035
5000 Handel- og reparationsvirksomhed	0,024	0,041	0,049	0,205	0,078	0,039	0,053	1,022
5500 Hotel og restauraion	0,000	0,024	0,014	0,001	0,001	0,002	0,009	0,001
6000 Landtransport	0,000	0,011	0,008	0,001	0,001	0,001	0,008	0,004
6100 Søtransport	0,004	0,033	0,057	0,027	0,046	0,042	0,071	0,128
6200 Luftransport	0,001	0,041	0,040	0,012	0,008	0,015	0,036	0,039
6400 Post og telefon	0,002	0,028	0,044	0,020	0,033	0,025	0,027	0,036
6500 Banker	0,001	0,010	0,018	0,006	0,009	0,009	0,011	0,010
7010 Boligbenyttelsen	0,000	0,000	0,000	0,000	0,000	0,000	0,000	0,000
7100 Forretningservice	0,001	0,031	0,032	0,008	0,013	0,021	0,019	0,031
7500 Offentlige tjenester	0,000	0,001	0,020	0,001	0,002	0,013	0,006	0,003
9000 Kloak og renovation, mm.	0,000	0,000	0,000	0,000	0,001	0,000	0,000	0,001
9100 Foreninger, organisationer samt velfærdsinstitutioner	0,000	0,000	0,000	0,000	0,000	0,000	0,000	0,000
9200 Forlystelser samt husholdningsservice	0,000	0,000	0,000	0,000	0,000	0,000	0,000	0,000
9900 Internationale organisationer	0,000	0,000	0,000	0,000	0,000	0,000	0,000	0,000

(fortsat)

erhverv												
5500	6000	6100	6200	6400	6500	7010	7100	7500	9000	9100	9200	9900
0,017	0,000	0,000	0,000	0,000	0,000	0,000	0,000	0,000	0,000	0,001	0,001	0,000
0,024	0,000	0,000	0,000	0,000	0,000	0,000	0,000	0,001	0,000	0,001	0,001	0,000
0,072	0,000	0,000	0,001	0,002	0,000	0,000	0,001	0,002	0,000	0,004	0,003	0,000
0,002	0,001	0,001	0,003	0,002	0,002	0,003	0,003	0,003	0,001	0,001	0,002	0,001
0,002	0,000	0,005	0,001	0,000	0,000	0,000	0,000	0,000	0,000	0,000	0,000	0,000
0,042	0,017	0,008	0,016	0,024	0,034	0,003	0,026	0,034	0,003	0,040	0,034	0,004
0,043	0,014	0,021	0,072	0,074	0,056	0,090	0,044	0,041	0,015	0,014	0,055	0,006
0,112	0,168	0,033	0,058	0,019	0,022	0,028	0,036	0,018	0,021	0,014	0,045	0,034
1,016	0,001	0,002	0,010	0,021	0,003	0,001	0,007	0,023	0,001	0,053	0,041	0,001
0,002	1,001	0,001	0,009	0,001	0,003	0,002	0,003	0,007	0,000	0,000	0,001	0,000
0,035	0,023	1,033	0,078	0,029	0,015	0,009	0,013	0,021	0,004	0,005	0,036	0,006
0,035	0,019	0,010	1,166	0,074	0,115	0,005	0,060	0,050	0,004	0,007	0,029	0,008
0,035	0,034	0,035	0,048	1,021	0,065	0,006	0,032	0,035	0,028	0,025	0,034	0,031
0,012	0,009	0,022	0,022	0,009	1,005	0,007	0,008	0,013	0,007	0,008	0,020	0,007
0,000	0,000	0,000	0,000	0,000	0,000	1,000	0,000	0,000	0,000	0,000	0,000	0,000
0,067	0,033	0,051	0,055	0,018	0,144	0,005	1,031	0,022	0,002	0,037	0,054	0,075
0,003	0,001	0,018	0,002	0,001	0,001	0,001	0,001	1,076	0,000	0,001	0,001	0,000
0,001	0,000	0,000	0,000	0,000	0,002	0,000	0,001	0,001	1,000	0,001	0,001	0,000
0,000	0,000	0,000	0,000	0,000	0,000	0,000	0,000	0,000	0,000	1,000	0,000	0,000
0,004	0,000	0,000	0,001	0,000	0,000	0,000	0,001	0,001	0,000	0,000	1,000	0,000
0,000	0,000	0,000	0,000	0,000	0,000	0,000	0,000	0,000	0,000	0,000	0,000	1,000

4. Nomenklaturer og brancheaggrerung

Det er i denne publikation af praktiske hensyn valgt at vise tabeller med en brancheopdeling på 21*21 erhverv. Tabellen foreligger dog i en version med 51*51 erhverv. Erhvervsgrupperingen og aggregeringen fra 51 til 21 erhverv er vist i det følgende.

Erhvervsklassifikationen er efter *Grønlandsk Branchekode 1997 (GB97)*, der følger ISIC rev.3 og NACE rev.1, og derved er internationalt sammenlignelig.

Opdelingen i varegrupper følger *Harmonized Commodity Description and Coding System (HS)*

Opdelingen i tjenestegrupper er specielt opstillet i en opdeling med 43 tjenestegrupper. I denne publikation er det valgt blot at behandle tjenesteydelser under et.

Oversigt 4.1

Erhvervsklassifikation og gruppering

51-gruppering		21-gruppering	
0121	Fåreavl	0100	Fåre og rensdyravl samt fangst
0122	Rensdyravl		
0150	Fangst		
0510	Trawlerfiskeri	0500	Fiskeri
0521	Fiskeri m. løn>150000		
0522	Fiskeri m. løn<150000		
1512	Fiskeindustri	1500	Fødevare- samt tekstilindustri
1541	Bagerier		
1550	Drikkevareindustri		
1723	Vodbinderi		
1820	Beklædningsindustri		
2200	Lokalblade, forlag og anden grafisk industri	2200	Grafisk, sten, ler og glasindustri
2690	Stenhuggeri, cement og andre mineralske produkter		
3500	Skibsværfter og bådebyggerier	3500	Skibsværfter, bådebyggere mm.
3690	Øvrige fremstillingserhverv		
4010	Elværker	4000	El-, varme og vandforsyning
4030	Varmeværker		
4100	Vandværker		
4500	Bygge- og anlægsvirksomhed	4500	Bygge, og anlægsvirksomhed
5000	Reparation af biler (husholdningsmaskiner mv.)	5000	Handel- og reparationsvirksomhed
5200	Engros- og detailhandel		
5510	Hotelvirksomhed	5500	Hotel og restaurat
5520	Restauranter, cafeteria mv.		
6021	Busdrift	6000	Landtransport
6022	Taxadrift		
6023	Fragtvirksomhed		
6110	Søtransport, shipping, bådcharter, rederier	6100	Søtransport
6190	Hjælpevirksomhed for søtransport - havne, dykkere		
6210	Luffartselskaber	6200	Lufttransport
6290	Lufthavne		
6304	Rejsebureauer, turistinformation		
6410	Post og Telegraf	6400	Post og telefon
6420	Telefon		
6500	Banker og Sparekasser	6500	Banker
7010	Boligbenyttelse	7010	Boligbenyttelsen
7100	Udlejning af maskiner o.a. driftsmidler	7100	Forretningsservice
7200	Rådgivning og salg af EDB-udstyr		
7410	Advokat-, ejendomsmægler-virksomhed o. lign.		
7420	Rådgivende ingeniører- og arkitektvirksomhed		
7421	Efterforskning		
7490	Anden forretningsservice, vagtværn, presse-, vikar- og tolkebureauer		
7493	Rengøringsvirksomhed		
7494	Fotografer		
7500	Offentlig administration	7500	Offentlige tjenester
9000	Kloak- og renovationsvæsen	9000	Kloak og renovation, mm.
		9100	Foreninger, organisationer samt velfærdsinstitutioner
9110	Interesse-organisationer		
9190	Velfærdsinstitutioner/ foreninger		
9200	Forlystelser	9200	Forlystelser samt husholdningsservice
9301	Vaskerier, renseserier		
9302	Frisørvirksomhed		
9900	Intern. & andre ikke-territoriale (grl) organer	9900	Internationale organisationer

Signatur forklaring:

- ... Oplysninger foreligger ikke
- .. Oplysninger for usikre til at angives eller diskretionshensyn
- . Tal kan efter sagens natur ikke forekomme
- 0 Mindre end nul af den anvendte enhed
- Nul
- * Foreløbigt eller anslået tal

Eventuel henvendelse:
 Anders Halckendorff
 E-mail: ANHA@gs.gh.gl